

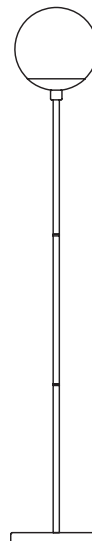



FLOOR LAMP



Save these instructions

IMPORTANT SAFETY INSTRUCTIONS:

- These instructions are provided for your safety. **Please read carefully and completely** before beginning the assembly and installation of this lighting fixture.
- This lighting fixture is intended for indoor use only.
- Always place lighting fixture on a solid, level surface.
- To avoid the risk of fire, do not exceed the maximum wattage of **100W TYPE A lamp** , **or 23W Self-Ballasted lamp** , **or 9W SB LED**  **lamp or lamp adapter.** (LED bulb included)
- This lighting fixture has a polarized plug (one prong is wider than the other) as a safety feature to reduce the risk of electric shock. This plug will fit in a polarized outlet only one way. If the plug does not fit fully into the outlet, reverse the plug. If it still does not fit, contact a qualified electrician. Never use with an extension cord unless plug can be fully inserted. **Do not alter the plug.** Do not attempt to bypass this safety feature.

WARNINGS:

- To reduce the risk of fire, electrical shock, or personal injury: always turn off and unplug this lighting fixture and allow it to cool before attempting to replace the light bulb.
- Do not touch light bulb while fixture is turned on.
- Keep flammable materials away from this lighting fixture.
- Never look directly at a lit bulb.

CARE INSTRUCTIONS:

- Unplug lamp before cleaning.
- Wipe clean with a soft, dry cloth or static duster.
- Always avoid the use of harsh chemicals or abrasive cleaners as they may cause damage to the fixture's finish

PRE-ASSEMBLY:

Carefully remove all parts and hardware from carton, along with any protective plastic packaging.

Do not discard any contents until after assembly is complete to avoid accidentally discarding small parts or hardware.

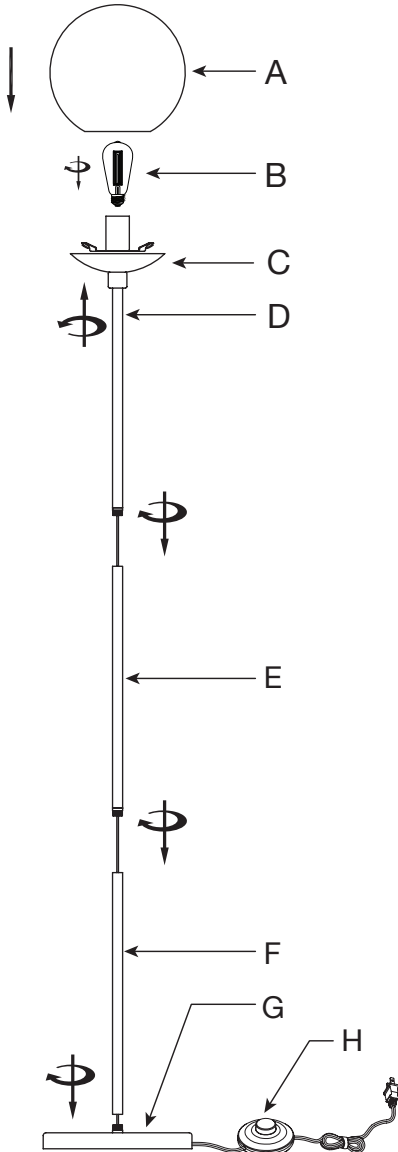

PARTS INCLUDED:



- (A) Glass Shade
- (B) ST64 LED Light Bulb
- (C) Shade Base
- (D) Top Post
- (E) Center Post
- (F) Bottom Post
- (G) Base
- (H) On/Off Control

For use with the following types of light bulbs:

- ST64 4W LED (Bulb included)



(Not included):

- 100W Type A 
- 23W Self-Ballasted 
- 9W SB LED 

DO NOT EXCEED THE SPECIFIED WATTAGE

STEP 1:

Begin with the Base (G) by placing it upright on a flat, even floor surface.

Attach the Bottom Post (F), taking extra care not to strip the threads.

Tighten firmly by hand.

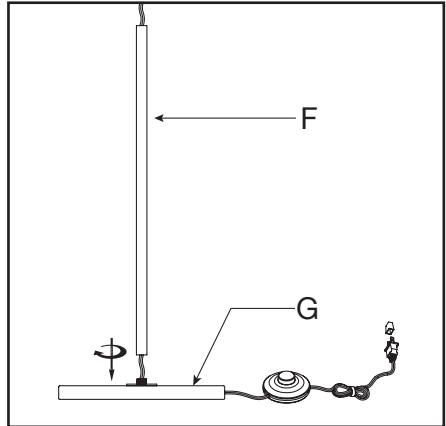

STEP 2:

Attach the Center Post (E), taking extra care not to strip the threads.

Carefully pull the power cord out from the Base (G) to remove slack.

Attach Top Post (D) similarly, taking extra care not to strip the threads.

Carefully pull the power cord out from the Base (G) to remove slack.

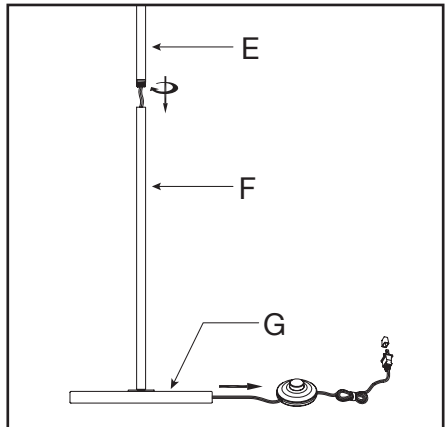

STEP 3:

Attach the Shade Base (C) to the Top Post (D), taking extra care not to strip the threads.

Screw in the specified light bulb.

Carefully place the Glass Shade (A) on the Shade Base (C).

Make sure the Shade Base (C) is up in the correct position to secure the Glass Shade (A) against the socket bracket.

Secure the Glass Shade (A) into position by turning the Shade Base (C).

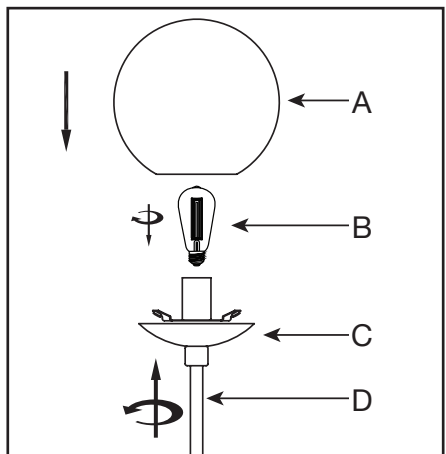

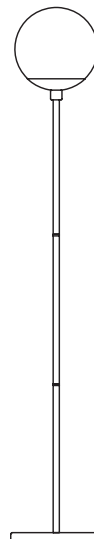

LAMPADAIRE



Conservez ces instructions

CONSIGNES DE SÉCURITÉ ESSENTIELLES :

- Ces consignes sont fournies aux fins de votre sécurité.
Veillez les lire attentivement et au complet avant de commencer l'assemblage et la mise en place de ce luminaire.
- Ce luminaire est destiné à utilisation à l'intérieur seulement.
- Posez toujours ce luminaire sur une surface solide et de niveau.
- Pour éliminer tout risque d'incendie, évitez de dépasser la puissance maximale prescrite d'une ampoule **TYPE A de 100 W** , **ou d'une ampoule à lumière mixte de 23 W** , **ou d'une ampoule à DÉL et à capteur de luminosité ambiante de 9 W** , **ou d'une douille voleuse.** (Ampoule à DÉL compris)
- Ce luminaire présente une fiche polarisée (avec une broche plus large que l'autre) à titre de dispositif de sécurité visant à amoindrir le risque de choc électrique. Cette fiche s'insère dans une prise polarisée d'une seule manière. Si la fiche ne s'insère pas au complet dans la prise, inversez la fiche. Si elle ne s'y insère toujours pas adéquatement, communiquez avec un(e) électricien(ne) qualifié(e). N'utilisez jamais de cordon prolongateur avec ce luminaire à moins que sa fiche puisse s'insérer correctement.
Évitez d'altérer la fiche. Évitez de contourner cette caractéristique de sécurité.

AVERTISSEMENTS :

- Pour amoindrir le risque d'incendie, de choc électrique ou de blessure corporelle, veuillez toujours mettre hors tension et déconnecter ce luminaire et le laisser se refroidir avant de tenter de remplacer l'ampoule.
- Évitez de toucher l'ampoule pendant que le luminaire est sous tension.
- Gardez toute matière inflammable éloignée de ce luminaire.
- Évitez toujours de regarder directement une ampoule allumée.

INSTRUCTIONS D'ENTRETIEN :

- Déconnectez le luminaire avant de le nettoyer.
- Essayez-le proprement à l'aide d'un chiffon doux et sec ou d'un essuie-meuble statique.
- Évitez toujours d'utiliser des produits chimiques forts ou agents nettoyants abrasifs, car ils pourront endommager la finition du luminaire.

PRÉASSEMBLAGE :

Retirez soigneusement de la boîte toutes les pièces, toute la quincaillerie, et tout emballage de plastique protecteur.

Ne mettez aucun élément de contenu au rebut avant de terminer l'assemblage au complet, afin d'éviter de jeter accidentellement de petites pièces ou un élément de quincaillerie.

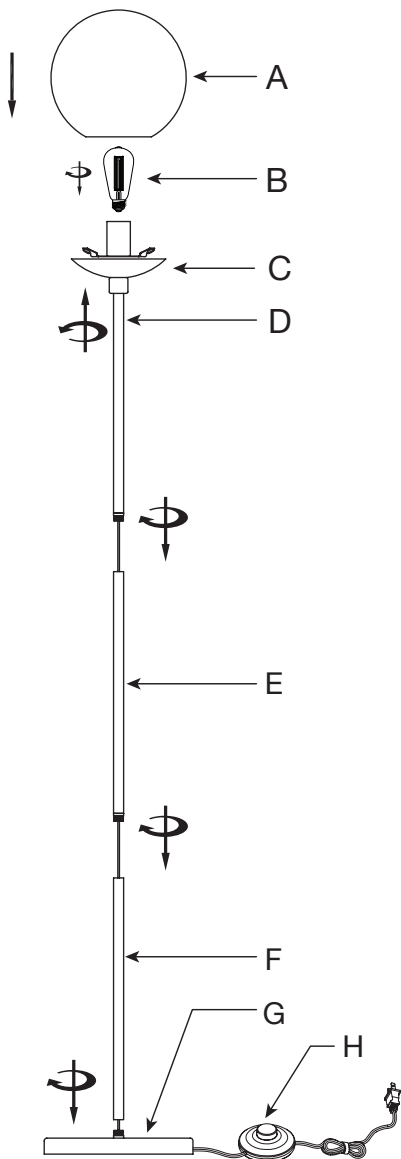

PIÈCES COMPRISES :



- (A) Abat-jour de verre
- (B) Ampoule DÉL ST64
- (C) Socle d'abat-jour
- (D) Porte-lampe supérieur
- (E) Porte-lampe central
- (F) Porte-lampe inférieur
- (G) Base de lampe
- (H) Bouton ON / OFF

Pour utilisation avec les types d'ampoule suivants :

- ST64 4W DÉL (Ampoule compris)



(Non compris) :

- 100W type A 
- Lumière mixte de 23W 
- DÉL de 9W 

ÉVITEZ DE DÉPASSER LA PUISSANCE MAXIMALE SPÉCIFIÉE

ÉTAPE 1 :

Commencez par poser le base de lampe (G) debout sur une surface de plancher plane et de niveau.

Vissez le porte-lampe inférieur (F) en place, en prenant grand soin d'éviter d'arracher les filets.

Serrez fermement à la main.

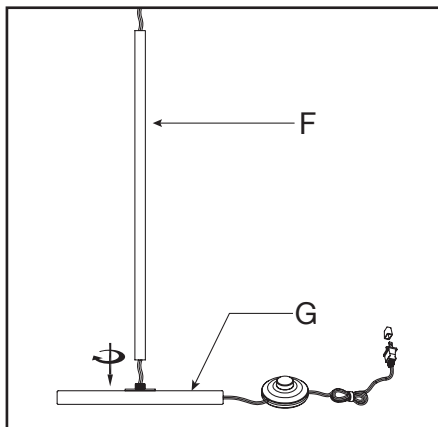

ÉTAPE 2 :

Vissez le porte-lampe central (E) en place, en prenant grand soin d'éviter d'arracher les filets.

Tirez soigneusement le cordon d'alimentation hors du base de lampe (G) afin de le détendre.

Vissez le porte-lampe supérieur (D) en place, en prenant grand soin d'éviter d'arracher les filets.

Tirez soigneusement le cordon d'alimentation hors du base de lampe (G) afin de le détendre.

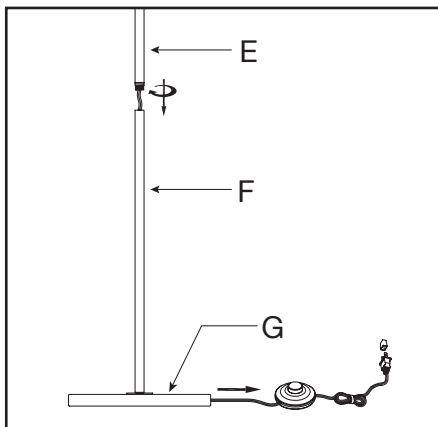

ÉTAPE 3 :

Vissez le socle d'abat-jour (C) au porte-lampe supérieur (D), en prenant grand soin d'éviter d'arracher les filets.

Vissez l'ampoule spécifiée en place.

Posez soigneusement l'abat-jour de verre (A) sur le socle d'abat-jour (C).

Assurez-vous que le socle d'abat-jour (C) est érigé en position correcte pour solidifier l'abat-jour de verre (A) contre le support de fixation-douille.

Solidifiez l'abat-jour de verre (A) en place en tournant le socle d'abat-jour (C). Serrez fermement au complet à la main.

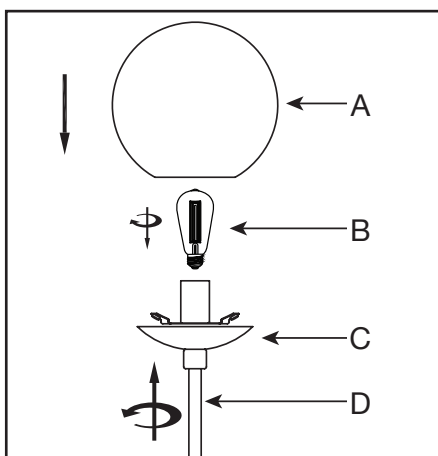

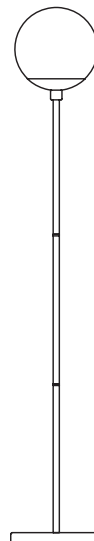

LÁMPARA

Guarde estas instrucciones



INSTRUCCIONES IMPORTANTES DE SEGURIDAD:

- Estas instrucciones se proporcionan para su seguridad. Léalas cuidadosamente y por completo antes de comenzar a ensamblar e instalar esta lámpara.
- Esta lámpara está destinada a ser utilizada solo en interiores.
- Coloque siempre la lámpara sobre una base firme y nivelada.
- Para evitar el riesgo de incendios, no exceda el vataje **máximo de una bombilla de 100W TIPO A** , **de 23W con balasto incorporado** , **LED SB de 9W** , **o un adaptador para bombilla.** (Bombilla LED incluida)
- Esta lámpara tiene un enchufe polarizado (una patillas es más ancha que la otra) como característica de seguridad para reducir el riesgo de un electrochoque. Este enchufe solo entrará en un tomacorriente polarizado de una sola manera. Si no entra completamente en el tomacorriente, invierta el enchufe. Si aún así no entra, comuníquese con un electricista calificado. No utilice nunca un cable prolongador, a menos que el enchufe se pueda insertar por completo. No modifique el enchufe. No intente eludir esta característica de seguridad.

ADVERTENCIAS:

- Para reducir el riesgo de incendio, electrochoque o lesiones personales: siempre apague y desenchufe esta lámpara y déjela enfriar antes de intentar reemplazar la bombilla.
- No toque la bombilla mientras la lámpara está encendida.
- Mantenga los materiales inflamables lejos de la lámpara.
- Nunca mire directamente a una bombilla encendida.

INSTRUCCIONES DE CUIDADO:

- Desenchufe la lámpara antes de limpiarla.
- Limpie con un paño suave y seco o con un paño para estática.
- Evite siempre el uso de limpiadores químicos ásperos o abrasivos, ya que pueden dañar el acabado del accesorio.

ANTES DEL ENSAMBLADO:

Retire con cuidado todas las piezas y herramientas de la caja, junto con todo el envoltorio plástico protector.

No deseche nada hasta después de haber terminado de ensamblar para evitar botar por accidente piezas pequeñas o herramientas.

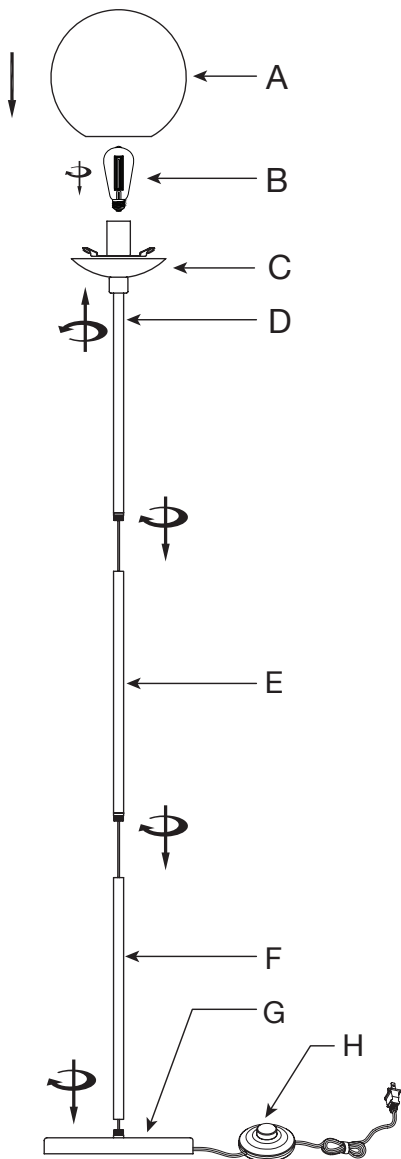

PARTES INCLUIDAS:



- (A) Pantalla de vidrio
- (B) Bombilla LED ST64
- (C) Base de la pantalla
- (D) Poste superior
- (E) Poste central
- (F) Poste inferior
- (G) Base
- (H) Interruptor encendido/apagado

Para utilizar con los siguientes tipos de bombillas:

- ST64 4W LED (Bombilla incluida)



(No incluidas):

- 100W Tipo A 
- 23W con balasto incorporado 
- 9W LED SB 

NO EXCEDA EL VATAJE ESPECIFICADO

PASO 1:

Comience colocando la base (G) en posición vertical sobre una superficie plana y uniforme del piso.

Fije el poste inferior (F), poniendo especial cuidado en no desgarrar los hilos.

Ajuste a mano con firmeza.

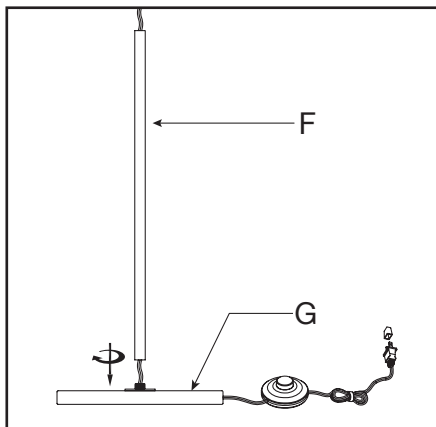

PASO 2:

Fije el poste central (E) poniendo especial cuidado en no desgarrar los hilos.

Extraiga con cuidado el cable eléctrico de la base (G) para eliminar la holgura.

Fije el poste superior (D) poniendo especial cuidado en no desgarrar los hilos.

Extraiga con cuidado el cable eléctrico de la base (G) para eliminar la holgura.

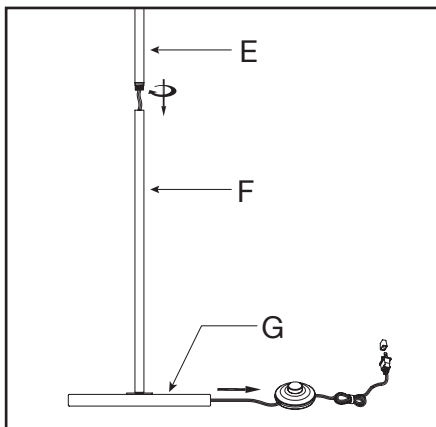

PASO 3:

Fije el base de la pantalla (C) al poste superior (D) poniendo especial cuidado en no desgarrar los hilos.

Atornille la bombilla eléctrica especificada.

Coloque con cuidado la pantalla de vidrio (A) sobre el base de la pantalla (C).

Cerciórese de que la base de la pantalla (C) esté vertical en la posición correcta para fijar la pantalla de vidrio (A) contra el soporte.

Fije la pantalla de vidrio (A) en posición girando el base de la pantalla (C). Ajuste a mano por completo.

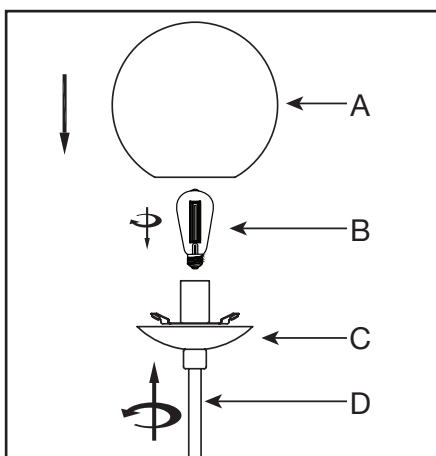



WARNING: To avoid serious personal injury:

- Carefully and strictly follow assembly instructions. Improper assembly of furniture can result in structural failure, instability of the product, or tip-over.
- Monitor and carefully control the assembly components. These include small parts and hardware that may present a choking hazard to small children. Bob's furniture should be assembled only by responsible adults and children should not be involved in the assembly process.
- Where provided, wall mounting hardware should always be used as prescribed in these instructions to anchor furniture to walls. Proper use of the wall mounting hardware can significantly reduce the potential for furniture tip-over and crushing injuries.